

校歌
 作詞 長南杜子夫
 作曲 平川 浪竜

みどりの森を 風わたる
 筑波の峰は 遠い空
 ひとひら高く 白い雲
 光をのせて 走ってる
 我らは若い みんなして
 心合わせて 進もうよ
 ああ牛久 神谷小学校

歴史の丘の かげうつす
 牛久の沼は 波ゆたか
 遥かな行く手 水鳥は
 翼連ねて 飛んでいる
 我らは若い みんなして
 いつも仲よく みぼうよ
 ああ牛久 神谷小学校

清い校舎の 窓さやか
 身も健やかに 瞳を開き
 力あふれる 心ふるさとの
 明日の文化に 灯をともし
 我らは若い みんなして
 雄々しく強く 励もうよ
 ああ牛久 神谷小学校

日課表

時間	校時	月	火	水	木	金
8:00 ~ 8:10		登校 (始業準備)				
8:10 ~ 8:20		読書	読書	達成タイム	達成タイム	達成タイム
8:20 ~ 8:30		朝の会				
8:30 ~ 9:15	1	1	6	12	18	23
9:20 ~ 10:05	2	2	7	13	19	24
10:05 ~ 10:20		業間休み				
10:25 ~ 11:10	3	3	8	14	20	25
11:15 ~ 12:00	4	4	9	15	21	26
12:00 ~ 12:50		給食				
12:50 ~ 13:05		清掃	片付け・連絡帳記入	神谷っ子タイム	清掃	片付け
13:05 ~ 13:10		風休み				
13:10 ~ 13:30		業間休み				
13:35 ~ 14:20	5	5	10	16	22	27
14:25 ~ 15:10	6	帰りの会 職員研修	11	17	職員研修	28
15:15 ~ 15:25		帰りの会				
15:35 ~		下校				



シャッターカメラの学習からワイン産地でつながる山梨とのオンライン交流学習へ



学校要覧

一人残らず 安心できる学校



校舎案内図

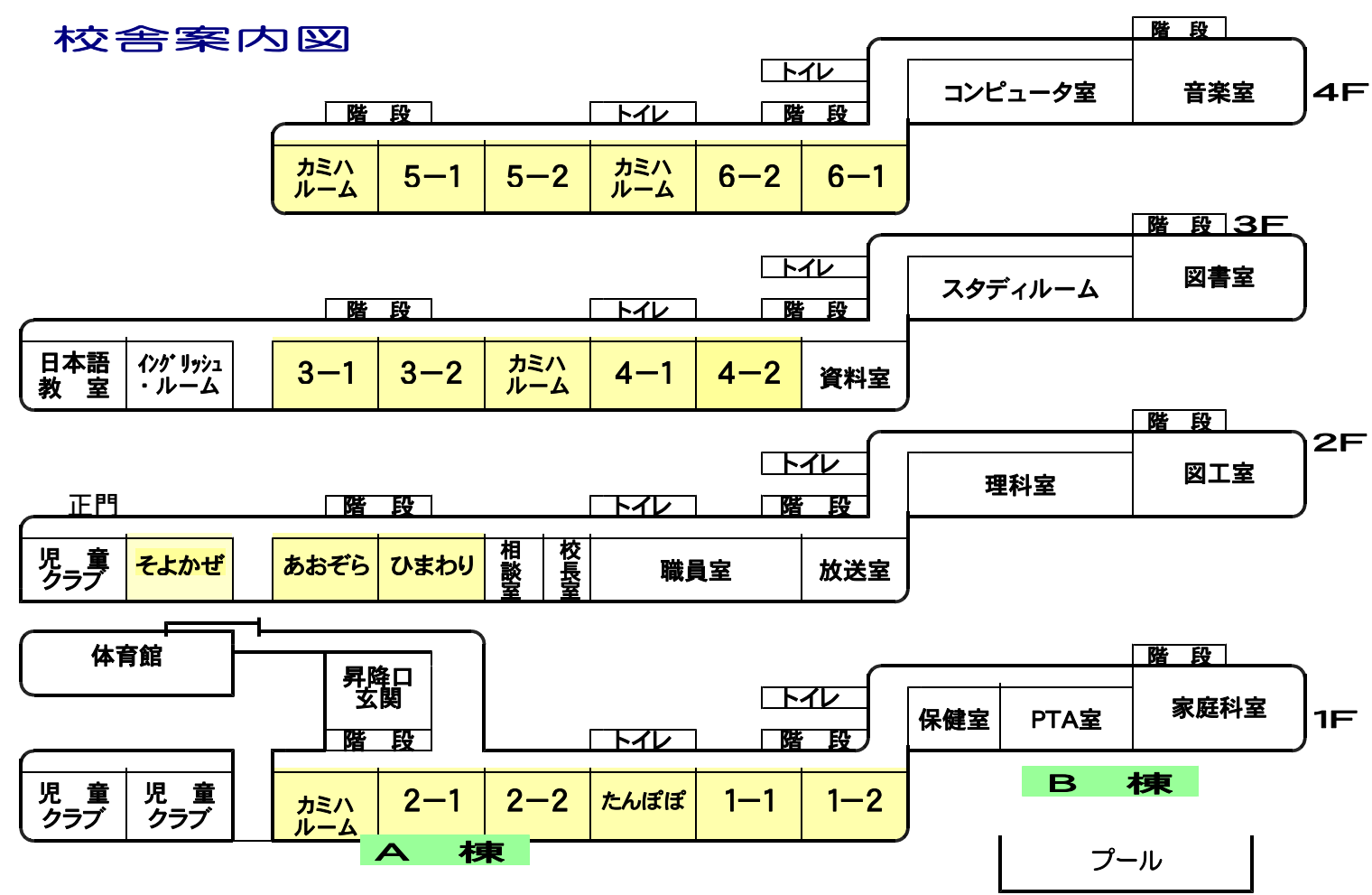

牛久市立神谷小学校

KAMIYA ELEMENTARY SCHOOL

〒300-1216

茨城県牛久市神谷4丁目14番地

TEL 029-873-6152

FAX 029-871-5531

E-mail 540907@sch.ibk.ed.jp

<http://www.ushiku.ed.jp/page/dir007384.html>

令和5年度 神谷小学校グランドデザイン



重点目標

めざす児童像
 ・支え合い学び合う子
 ・自ら考え判断し行動する子
 ・人も自分も大切にできる子
 ・チャレンジしやりぬく子

豊かな学力	豊かな心とたくましい体	安全・安心
<p>〔努力事項〕</p> <ul style="list-style-type: none"> ・校内研修の充実による、指導力向上と「子供の姿から学ぶ会」の更なる充実 ・分かなさを大切に授業づくりと、複雑化、同時化、個別化の工夫と質の高い課題への取り組み ・学力診断のためのテスト等の分析を基にした学習指導の工夫・改善 ・子供や保護者のニーズに応える特別支援教育の充実 ・朝の落ち着いたスタートによる、安心して学べる学習環境作り ・家庭学習の習慣化を図る支援の工夫 ・読書の楽しさ、知る喜びを核とした市立図書館と連携した学校図書館教育の充実 ・児童が、タブレットを学習用具として主体的に使うことができる工夫と、学年に応じた情報活用能力の育成 	<p>〔努力事項〕</p> <ul style="list-style-type: none"> ・思いやりや助け合う心を育む、考え議論する道徳の時間の指導等の工夫 ・「おかげさま」「おたがいさま」が自然に出てくる人間関係づくり ・教師の率先垂範を基本とした挨拶や正しい言葉遣いができる児童の育成 ・児童の悩み等に適切に応えるための月1生活アンケートや教育相談の定期的実施 ・学級活動の充実、係活動と当番活動 ・運動量を確保し、仲間と体を動かすことの楽しさを体育の授業づくりと、遊びの中での進める体づくり ・養護教諭や栄養職員と連携し、児童が主体的に参加する保健学習及び食育の工夫 ・郷土や地域を大切にできる心を育てるため地域の「ひと」「もの」の有効活用 	<p>〔努力事項〕</p> <ul style="list-style-type: none"> ・主体的に参加する保健学習及び食育の工夫 ・安全、防犯教育の充実による、命を大切にする教育、SOSを出す力を育てる教育の推進 ・安全、安心の確保のための地域と連携したあいさつ運動及び登下校指導の推進 ・情報化社会に対応した情報モラル教育の充実(スマホ携帯安全教室の実施) ・危険予知トレーニングの推進 ・学校運営協議会を核とした、保護者、地域との積極的連携、交流と情報発信の工夫

《研究・研修》 研究テーマ
 一人残らず質の高い学びを保障する授業を目指して ～「ひと」「もの」とのかかわりを大切に授業づくり～

組織目標 **チーム神谷小(主役は児童、支える学校・保護者・地域の連携、児童が変われば学校も地域も変わる)**

《 学校経営の基本方針 **すべての子どもが安心して学べる学校づくり** 》

- 地域と連携した「学びの共同体」としての学校づくりの推進
 - ・**子ども同士、教師と子どもがリスペクトし合う関係**
 - ・支え合い学び合う職員集団の構築
 - ・**保護者、地域と共に授業をつくり、保護者や地域が学習に参加し、学習成果を地域に返す学習の工夫**
- 保幼小中の連携した教育による子どもの育ちの姿の共有
 - ・**保幼期にできたことは小学校でも活かす**
- 学校運営協議会を核とした、家庭・地域に信頼される開かれた学校づくりの推進
 - ・**授業作りに向けた情報交換**
- 安心・安全な学校づくりの推進
 - ・地域と連携した登下校指導の推進(登校班改革)・**児童が自分たちの安全を守る力の育成(危険予知トレーニング)**
- 質の高い授業づくりのための働き方改革の推進
 - ・5時間授業日を活かした**校内研修及び職員の教材研究や情報交換の時間確保**

教師の基本姿勢 **— すべての子供に幸せを —**

＜在籍児童数＞

学年	組	人数	学年合計
1	1	27	54
	2	27	
2	1	31	63
	2	32	
3	1	32	64
	2	32	

令和5年5月1日現在(人)

学年	組	人数	学年合計
4	1	26	52
	2	26	
5	1	39	78
	2	39	
6	1	32	64
	2	32	
合計		375	

＜児童数の推移＞ ※各年5月1日の集計

年度	H23	H24	H25	H26	H27	H28	H29	H30	R1	R2	R3	R4	R5
児童数	586	549	543	524	508	486	484	463	469	440	431	401	375

＜職員一覧＞

役職・担当	氏名	役職・担当	氏名	役職・担当	氏名
校長	武藤 義教	5年副担任	石川 佳子	係長	遠藤 栄身
教頭	中島 貴子	5年副担任	菅野 祐美子	養護教諭	古田 幸恵
教務主任	植田 有里	6年1組・学年主任	加藤 寿恵	図書司書	田中 恭子
1年1組・学年主任	染野 仁美	6年2組	星野谷 ゆま	栄養士	池田 祥子
1年2組	小橋 由季子	6年2組	染野 仁美	用務手	柴山 佐知子
2年1組・学年主任	平山 翔子	6年副担/日本語教室	三浦 由紀	S・A.理科	林 辺 右子
2年2組	鬼澤 紗英	あおぞら学級	茅場 健司	S・A.音楽	古家 ゆり代
3年1組・学年主任	高橋 寛子	そよかぜ学級	笠井 実和子	S・A.日本語	久場エドワルド
3年2組	東海林 優輝	たんぼぼ学級	加藤 京子	S・A	小林 早苗
4年1組・学年主任	吉岡 孝房	ひまわり学級	渡邊 佑樹	S・A	江場田 真紀
4年2組	大町 幸	拠点校指導員	塚原 久史	A L T	ジェラルディン・ミナカワ
5年1組・学年主任	阿部 かおり	新採後補充	菊池 綾子	育休	小島 亜衣子
5年2組	山口 勇輝				

＜学校の沿革＞

年月日	事業等
昭57 4. 1	牛久町立神谷小学校開校(岡田小より分離)
7. 28	プール竣工
9. 1	校章制定
12. 1	校旗制定
昭58 1. 11	創立記念日を7月1日に定める
1. 23	校歌制定
昭59 3. 12	体育館竣工
3. 18	開校記念碑建立
昭61 6. 1	市制施行により「牛久市立神谷小学校」と改称
平3 10. 26	創立10周年記念式典
平5 11. 27	松下教育財団助成金発表会
平13 6. 30	創立20周年記念式典 コンピュータ室整備
平19 4. 1	県環境教育推進事業研究指定
平20 2. 10	全国学校ICTコンクール「日本生態系協会会長賞」受賞
平21 2. 19	県教育委員会教育長「褒状」受賞
平23 7. 1	創立30周年記念集会
11. 11	関東地区小学校 生活科・総合的な学習研究協議会茨城大会授賞公開校
平24 10. 5	茨城県児童生徒発明工夫展 学校賞
平25 9. 10	校舎内トイレ全面改修
平26 4. 1	体育館北側駐車場完成
平26 4. 15	文科大臣表彰「創意工夫成功労学校賞」受賞
平26 11. 7	市教委・市教研指定研究発表会(算数)
平27 8. 31	校舎照明LED化
平28 9. 5	牛久市花いっぱいコンクール 特別賞
平30 3. 1	牛久市花いっぱいコンクール 会長賞
平30 4. 17	文科大臣表彰「創意工夫成功労学校賞」受賞
平31 2. 2	牛久市花いっぱいコンクール 敢闘賞
令2 2. 1	茨城県人権擁護委員会 感謝状
令3 4. 8	創立40周年記念航空写真撮影

＜主な学校行事＞

月	行事等
4月	始業式 入学式 1年生を迎える会
5月	授業参観
	教育委員訪問 避難訓練
6月	バス遠足(3年)
	なかよし集会 バス遠足(4年)
7月	PTA奉仕作業
	授業参観
8月	創立記念日
	修学旅行(6年) 夏季休業日
9月	個別面談
	夏休み作品展
10月	バス遠足(2年)
	PTA奉仕作業 1学期終業式
11月	宿泊学習(5年) 2学期始業式
	運動会
12月	バス遠足(1年)
	個別面談(希望面談) 感謝の集い
1月	避難訓練
	冬季休業日
2月	書き初め展
	避難訓練
3月	新入生保護者説明会
	なわとび記録会
4月	授業参観・懇談会
	避難訓練
5月	6年生を送る会
	卒業式
6月	修了式
	学年末休業日



保幼小交流 引き渡し訓練 6年生を送る会 感謝のついで